

SEPARATEURS DE FECULES

GAMME APOLLO

pose en nappe et/ou pose sans dalle
béton jusqu'à hauteur remblai de 800mm

6636
07/07/2015

**GARANTIE
20 ANS
CONTRE LA
CORROSION**

UTILISATION

Concernant les petites collectivités et les installations professionnelles, cuisines collectives, restaurants, l'obligation de poser des séparateurs de féculés résulte du règlement sanitaire départemental type et du code de la santé publique.

INSTALLATION

L'appareil sera enterré, il est prévu pour être installé en présence de la nappe phréatique ou en terrain hydromorphe dont le niveau ne dépasse pas la génératrice supérieure de l'appareil.

En cas de passage de véhicules ou de hauteur de remblai supérieur à 800mm au dessus de l'appareil, il y a lieu de couler une dalle en béton armé, prenant appui sur le terrain non remué, de manière à ce que le séparateur ne subisse pas directement les charges.

Respecter les préconisations de la fiche de pose P046

Cet appareil peut également être posé en élévation :
Il sera installé de niveau sur une surface parfaitement plane et lisse sur toute l'emprise de l'appareil.
Le couvercle restera toujours accessible pour permettre l'entretien.

Ventilation ; voir la notice C010.



DEFINITION TECHNIQUE

Un séparateur de féculés est un appareil destiné à rabattre les mousses et à stocker les matières solides éventuelles.

Un système de pulvérisation des mousses d'amidon est installé au dessus de l'arrivée des effluents en provenance de l'éplucheuse de pommes de terre.

La commande du système de pulvérisation doit être pilotée par l'éplucheuse.

EXTRACTION A DISTANCE

L'extraction à distance DN80 est possible en commandant l'option OD4-BBTN....

L'installateur doit fournir et mettre en place un tube d'aspiration en pvc pression à raccorder à la sortie de l'appareil et doit placer en bordure de rue le raccord pompier livré avec l'option.

ENTRETIEN

Il convient de contrôler, vidanger et nettoyer régulièrement le séparateur, l'attention est attirée sur la nécessité de se conformer aux réglementations nationales ou locales concernant l'enlèvement des déchets.

Il convient de déterminer la fréquence des contrôles, vidanges et nettoyages en fonction de la capacité de stockage de graisse et de boues du séparateur et selon l'expérience opérationnelle. Sauf spécification contraire, il convient de vidanger le séparateur, de le nettoyer et de le remplir en eau claire au moins une fois par mois, et de préférence, tous les 15 jours (norme EN 1825-2).

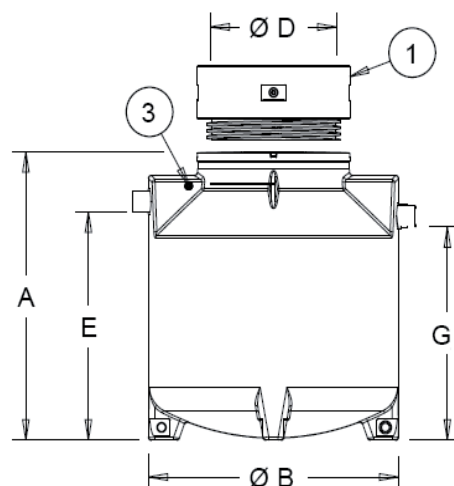
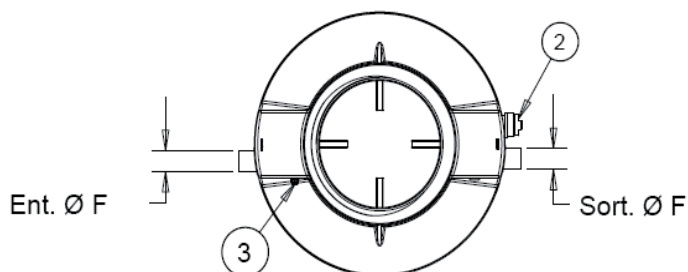

- 1 - Réhausse à visser hauteur 250 RH602 (option)
- 2 - Dispositif d'extraction DN80 (option)
réf. OD4-BBTN1 pour SG2/6636/01
réf. OD4-BBTN2 pour SG2/6636/02
réf. OD4-BBTN3 pour SG2/6636/03
réf. OD4-BBTN4 pour SG2/6636/04
réf. OD4-BBTN5 pour SG2/6636/05
- 3 - Raccord fileté 20x27 (3/4") pour buse pulvérisation

Référence	Taille	A	Ø B	Ø D	E	Ø F	G	H	Vol. Débourbeur	Volume Séparateur
SF2/6636/01	1	765	1244	600	485	100	415	350	100	260
SF2/6636/02	2	1059	1244	600	779	100	709	350	200	505
SF2/6636/03	3	1356	1244	600	1076	100	1006	350	300	755
SF2/6636/04	4	1100	1720	600	825	100	755	345	400	980
SF2/6636/05	5	1330	1720	600	975	160	905	425	500	1225

Options :
RH602 Réhausse polyéthylène à visser Hauteur 250 mm
ANG2-3 Alarme de niveau de graisses
SNB/SG Sonde de boues

IMPLANTATION EN PRESENCE D'EAU dont le niveau ne dépasse pas la génératrice supérieure de l'appareil.

Se reporter à la norme NF EN 1825-2 pour les séparateurs de graisses.

Pendant la durée des travaux, maintenir la nappe sous le niveau du radier.

Pour la manutention, élinguer l'appareil en utilisant les 2 oreilles de levage.

1) Exécuter le terrassement de manière à obtenir 0,50 m d'espace tout autour de l'appareil.

2) Réaliser la 1ère couche du radier en béton armé dosé en ciment à 350kg/m³ parfaitement de niveau, de 15 cm d'épaisseur minimum, fortement ferrailé et laisser des épingles verticales tout autour de l'appareil pour ancrage de la 2ème couche du radier en béton fluide.

3) Avant la prise de la 1ère couche, mettre l'appareil en place et raccorder les canalisations d'entrée et de sortie.

4) Dans chaque pied d'ancrage de l'appareil, placer un fourreau de protection puis passer une épingle en fer tor coudée aux 2 extrémités qui devra être accrochée à l'armature principale du radier.

5) En cas de mise en place d'une alarme, avant la mise en eau, placer la sonde comme indiqué sur la fiche P105. Prévoir un fourreau Ø 63 derrière le presse étoupe.

6) Effectuer un remplissage partiel en eau claire sur une hauteur de 50 cm par rapport au fond de l'appareil.

7) Couler avec précaution la 2ème couche du radier en béton fluide dosé en ciment à 350kg/m³ constituant le radier de manière à noyer les pieds de l'appareil.

8) Si implantation sous espaces verts sans passage de véhicules, il est possible de rehausser le couvercle en utilisant exclusivement des réhausses polyéthylène. En cas de remblai supérieur à 40 cm, il y a lieu de couler une dalle porteuse en béton armé située au niveau de la réhausse juste au dessus de la génératrice supérieure de l'appareil. Cette dalle devra prendre appui sur le terrain non remué.

Référence	surface radier	hauteur H béton lestage 2ème couche	volume indicatif total béton de lestage
DB2/6603/0340; SF2/6636/01; SG2/6634/01; SG2/6630/01; SG2/6608/01	2250	250	1,60 m ³
DB2/6603/0341; SF2/6636/02; SG2/6634/02; SG2/6630/02; SG2/6608/02	x		
DB2/6603/0342; SF2/6636/03; SG2/6634/03; SG2/6630/03; SG2/6608/03	2250		
DB2/6603/1200; SF2/6636/04; SG2/6634/04; SG2/6630/04; SG2/6608/05			2,30 m ³
DB2/6603/1700; SF2/6636/05; SG2/6634/05; SG2/6630/05; SG2/6608/07	2750	300	2,50 m ³
DB2/6603/2000; SG2/6634/06; SG2/6630/06; SG2/6608/08	x	400	2,80 m ³
DB2/6603/2400; SG2/6634/07; SG2/6630/07;	2750	500	3,15 m ³

IMPLANTATION SOUS ESPACES VERTS

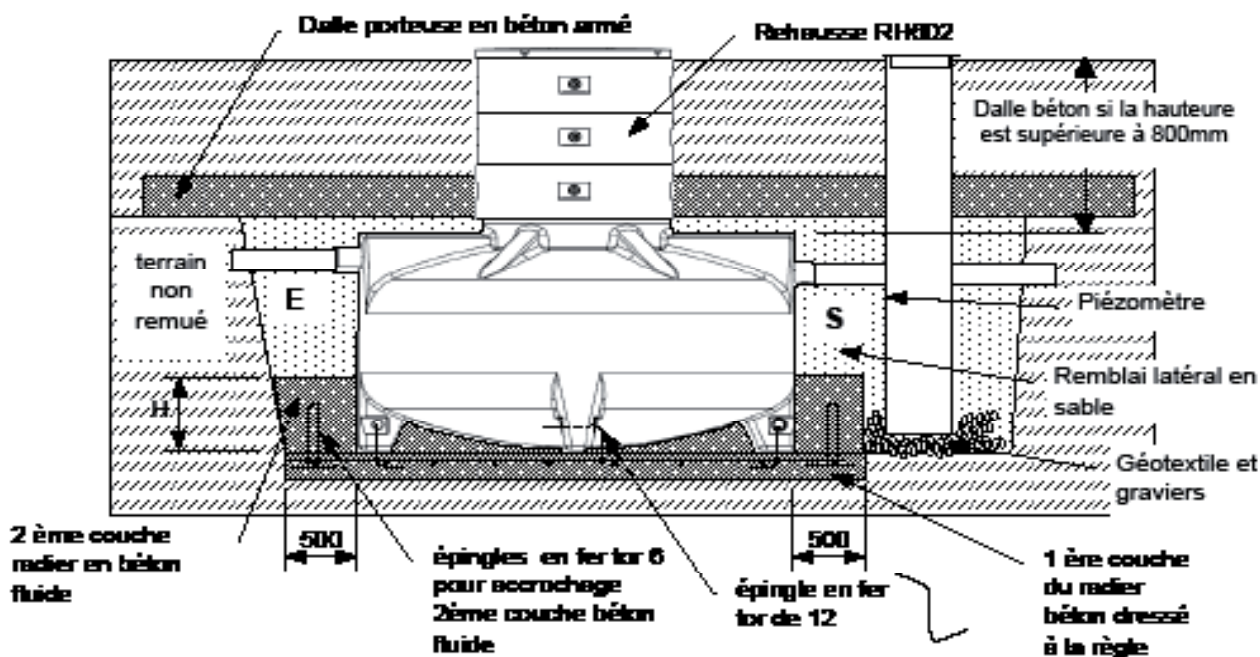

9) En cas de passage de véhicules, il y a lieu de couler une dalle porteuse en béton armé située au niveau de la réhausse juste au dessus de la génératrice supérieure de l'appareil. Cette dalle devra prendre appui sur le terrain non remué. Il sera nécessaire d'ajuster la hauteur avec une réhausse béton qui prendra appui sur la dalle porteuse en béton.

IMPLANTATION SOUS PASSAGE DE VEHICULES

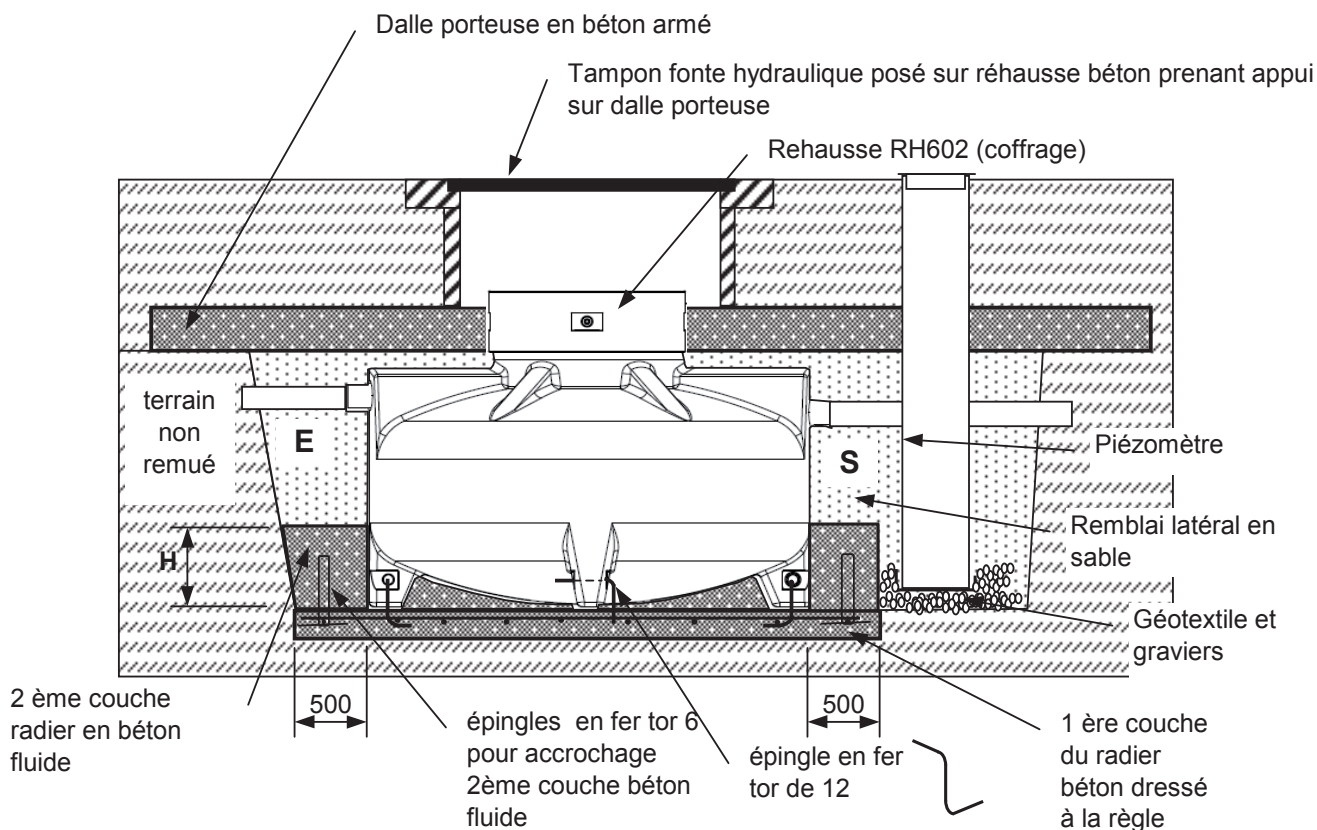

10) Réaliser un piézomètre pour pouvoir contrôler le niveau de la nappe phréatique.

Nota : en cas d'impossibilité de réaliser un rabattement de nappe pendant les travaux, consulter notre bureau d'études

Dans les 2 cas , Il faudra prévoir une ventilation, un piquage sur la conduite d'entrée en amont de l'appareil, permettant l'évacuation des gaz le plus haut possible au dessus du faîtage. Nous conseillons un diamètre minimum de 100 mm qui sera coiffé d'un dispositif empêchant le passage des insectes et des petits animaux.

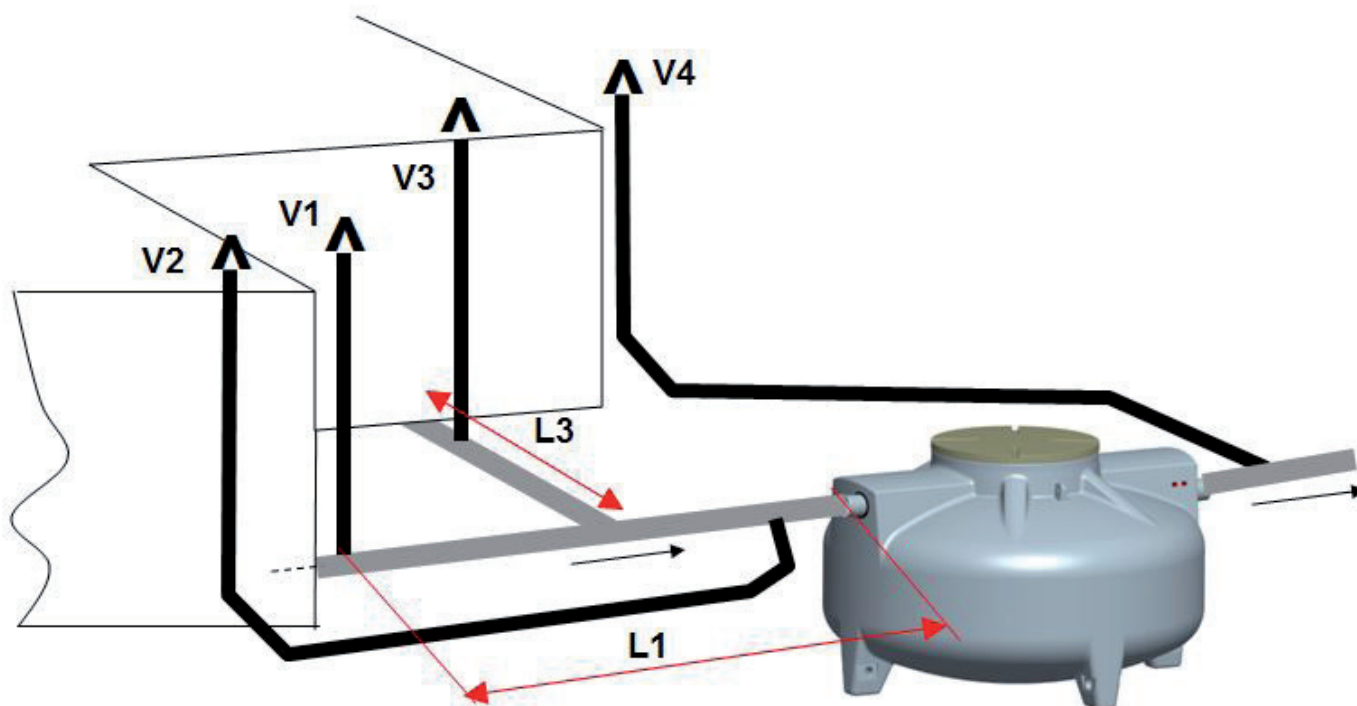

Selon la norme EN 1825-2 :

Si L1 est inférieur à 10 ml, raccorder la ventilation V1 en toiture

Si L1 est supérieur à 10 ml, raccorder la ventilation V1 et la ventilation V2 (piquage au plus près du séparateur) en toiture.

Toutes les conduites raméables de longueur supérieure à 5 ml doivent être ventilées , donc si L3 est supérieur à 5ml, raccorder la ventilation V3 en toiture.

La conduite aval du séparateur doit être également raccordée en toiture (V4).