

DÉFINITION TECHNIQUE

Un séparateur d'hydrocarbures est destiné à séparer et stocker les hydrocarbures libres contenus dans les eaux de ruissellement. La partie débourbeur de l'appareil permet de piéger les matières en suspension (sables, graviers...).

Ces séparateurs d'hydrocarbures sans by-pass munis d'un débourbeur V300 conviennent parfaitement pour traiter les eaux provenant de site de lavage pour véhicules de chantier, machines de chantier, machines agricoles, camions...

Rappel:
L'alarme de niveau des hydrocarbures est obligatoire en équipement complémentaire.

FONCTIONNEMENT

Le fonctionnement du séparateur d'hydrocarbures est basé sur la séparation par différence de densité des polluants non solubles contenus dans les eaux de ruissellement.

Le compartiment débourbeur permet de décanter et piéger les matières en suspension > à 200µm.

Le système de coalescence, grâce à sa surface spécifique importante, permet de concentrer les hydrocarbures libres en favorisant leur collision. Les hydrocarbures remontent ensuite à la surface.

Le système d'obturation évite tout risque de relargage des hydrocarbures.

MANUTENTION - INSTALLATION

Se référer à la notice de pose PHPE avant manutention et pose du séparateur.

- Hauteur maxi de la nappe = fil d'eau de sortie.
- Modèle avec tampons PE : remblai sans dalle jusqu'au niveau des tampons PE (sans rehausse). Dalle de protection obligatoire si rehausse.
- Modèle avec amorces : dalle de protection en béton obligatoire.

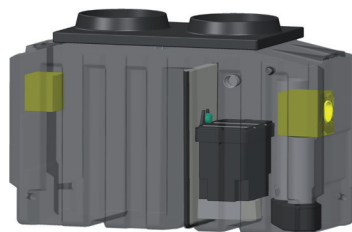

Séparateur SH2/6690/03/00



Séparateur SH2/6690/08/00

AVANTAGES

- **CONCEPTION BREVETÉE CONFORME AUX NORMES : EN 858-1 ET EN 858-2**
- **CUVE GARANTIE 20 ANS CONTRE LA CORROSION**
- **TENUE EN MILIEU SALIN**
- **TENUE EN NAPPE JUSQU'AU FIL D'EAU DE SORTIE**
- **POIDS FAIBLE**
- **MANUTENTION FACILE**
- **COALESCENCE AMOVIBLE ET FACILITANT L'ENTRETIEN**
- **RACCORDEMENT AISÉ**

ENTRETIEN

Veiller périodiquement à ce que la ventilation ne soit pas obstruée.

La fréquence de vidange doit être adaptée aux volumes de boues et d'hydrocarbures interceptés.

Il est recommandé de vidanger l'appareil lorsque les boues atteignent 50% du volume utile du débourbeur ou que les hydrocarbures occupent 80% de la capacité de rétention du séparateur (cf. NF P16-442).

Profiter des vidanges pour nettoyer la coalescence ainsi que le système d'obturation.

Après chaque vidange, l'appareil doit être remis en eau et la flottaison de l'obturateur doit être vérifiée.

Consignes générales d'entretien E101 disponibles sur notre site internet.

APPAREIL AVEC TAMPON PE :

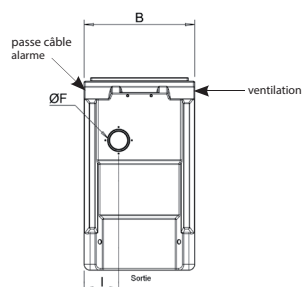
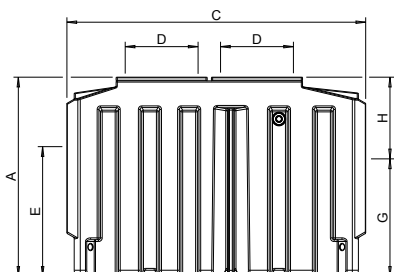

APPAREIL AVEC AMORCE PE :

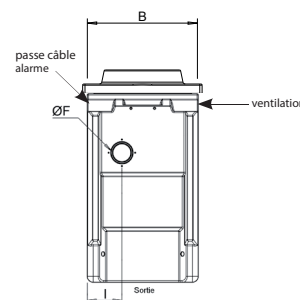
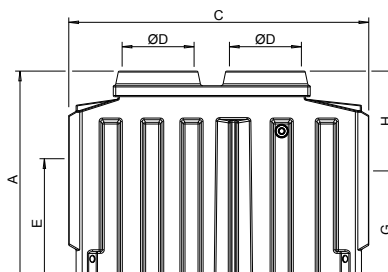

Référence	Débit traité (l/s)	Nb d'amorces	Nb de tampons	A	B	C	D	E	ØF	G	H	I	Vol. déboureur (litres)	Vol. rétention hydrocarbures (litres)	Poids (Kg)
SH2/6690/03	3		2	1630	940	2460	600x690	1050	160	950	680	320	1030	105	227
SH2/6690/03/00	3	2		1780	940	2460	600	1050	160	950	830	320	1030	105	237

Options :

ANH22/14310-N : Alarme d'hydrocarbures visuelle et sonore avec alimentation électrique 220V (1 seule sonde d'hydrocarbures possible) - voir FT 4993

ANH22/14320 : Alarme d'hydrocarbures visuelle et sonore avec alimentation électrique 220V (3 sondes possible) - voir FT 4982

ANH22/14506 : Alarme d'hydrocarbures avec alimentation par panneau solaire (raccordement jusque 6 sondes installées sur 2 séparateurs différents) - voir FT 4981

OD2/105 : Dispositif d'aspiration des boues

CA3/6394/10T : Ceinture d'ancrage 10T-10M + WINCH (en prévoir 2)

SNB/14220 : Sonde de niveau de boues

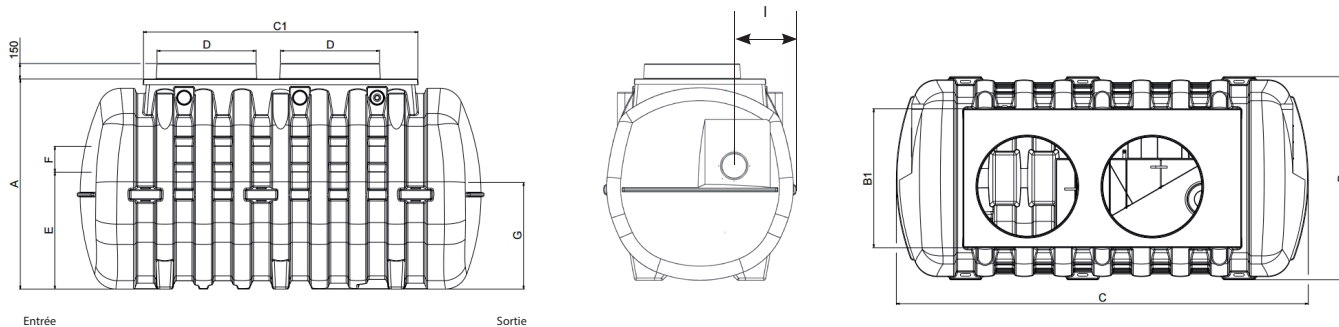

Référence	Débit traité (l/s)	Nb d'amorces	A	B	B1	C	C1	D	E	ØF	G	I	Vol déboureur (litres)	Vol. rétention hydrocarbures (litres)	Poids (Kg)
SH2/6690/06/00	6	1	2030	1946	1330	2829	1532	950	1132	200	1032	628	2074	377	406
SH2/6690/08/00	8	2	2030	1946	1330	3580	2301	750 / 950	1132	250	1032	628	2561	499	504
SH2/6690/10/00	10	2	2030	1946	1330	3954	2676	950	1132	250	1032	628	3027	559	541

Options :

ANH22/14310-N : Alarme d'hydrocarbures visuelle et sonore avec alimentation électrique 220V (1 seule sonde d'hydrocarbures possible) - voir FT 4993

ANH22/14320 : Alarme d'hydrocarbures visuelle et sonore avec alimentation électrique 220V (3 sondes possible) - voir FT 4982

ANH22/14506 : Alarme d'hydrocarbures avec alimentation par panneau solaire (raccordement jusque 6 sondes installées sur 2 séparateurs différents) - voir FT 4981

CA3/6394/10T : Ceinture d'ancrage 10 T - 10 M + WINCH (4 pour le TN 6 - 6 pour les TN 8 et 10)

OD2/107 : Extraction des boues DN80

SNB/14220 : Sonde de niveau de boues